

Özellikler

- CE işaretine sahip modeller.
- Gövde galvaniz çelik olarak imal edilir.
- Fanlar geriye eğik seyrek kanatlı, direkt akuple motorlu ve dıştan rotorludur.
- Kendinden flanşlı emiş ve atış ağız sayesinde montajı kolaydır.
- Motor koruma sınıfı IP 44 ve elektrik bağlantı kutusu koruma sınıfı IP 67 dir.
- Kanat ve motor bakımı için açılabilir servis kapağı bulunmaktadır.
- Farklı açılarda montaj yapılabilir.
- Motorlu damper sayesinde hava akış tarafını otomatik olarak belirler.
- Otomatik değişim paneli sayesinde zaman ayarlı olarak fanları eş yaşlandırma yöntemiyle çalıştırabilme

Features and Benefits

- CE marked in compliance with applicable directives,
- The casing is made up of galvanized steel sheet.
- Backward curved type, direct coupled and external rotor fan.
- Easy installation with self-flanged inlets and outlets
- Motor protection class is IP 44 and electrical connection box protection class is IP 67.
- Accessible fan for maintenance and service
- Mounting capability in all angles
Air flow direction is determined automatically through the motor operated damper
- Operation of the fans by concurrent ageing method through auto change over panel working as time adjusted

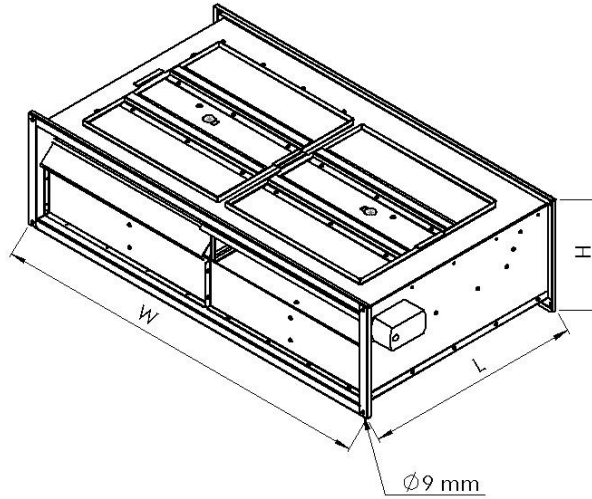

VENCO MODEL	VTF 500X250 V1	VTF 500X300 V1	VTF 600X300 V1	VTF 700X400 V1	VTF 800X500 V1
Voltaj / Voltage (V)	230	230	230	230	230
Güç / Power (kW)	0,21	0,23	0,5	0,51	0,8
Akım / Current (A)	1,05	1,1	2,25	1,5	3,5
Devir / Rev. (rpm)	2700	2450	2300	1380	1350
Ağırlık / Weight (kg)	16	18	20	37	53
W (mm)	1050	1050	1250	1450	1650
H (mm)	300	350	350	450	550
L (mm)	586	605	606	792	930



Statik (Pa) Static (Pa)	HAVA DEBİSİ (m ³ /h) / AIR FLOW				
	VTF 500X250 V1	VTF 500X300 V1	VTF 600X300 V1	VTF 700X400 V1	VTF 800X500 V1
0	1462	1753	2756	4275	5872
25	1433	1708	2704	4192	5715
50	1404	1658	2648	4103	5545
75	1372	1607	2591	4010	5372
100	1340	1557	2535	3913	5204
125	1305	1509	2479	3812	5041
150	1269	1461	2424	3708	4883
175	1230	1414	2369	3602	4727
200	1189	1366	2312	3493	4570
225	1146	1317	2254	3379	4410
250	1098	1265	2194	3262	4244
275	1045	1208	2130	3140	4069
300	986	1144	2061	3011	3880
325	917	1069	1968	2876	3673
350	836	978	1911	2733	3442
375	739	871	1830	2580	3178
400	627	760	1747	2418	2873
450	410	583	1582	2058	2103
500	229	449	1422	1621	
550	61	334	1261	1011	
600		225	1087		
650		115	879		
700			632		
750					
800					